

Revitalização da Praça Coronel Assunção



UNIVERSIDADE FEDERAL DO RIO DE JANEIRO
ESCOLA DE BELAS ARTES
CENTRO DE LETRAS E ARTES
DEPARTAMENTO DE ARTES AMBIENTAIS
CURSO DE PAISAGISMO

Trabalho de Conclusão de Curso - TCC, para obtenção do título de Bacharel em Paisagismo

Título:

Revitalização da Praça Coronel Assunção

Aluno: Jéssica Maria Estrada dos Santos
DRE: 118104673

Orientador: Prof. Dr. Virgínia Maria Nogueira de Vasconcellos
Junho de 2021 – (2020-2)

Revitalização da Praça Coronel Assunção

RESUMO:

Este trabalho tem por finalidade desenvolver um projeto de revitalização paisagístico para a área da Praça Coronel Assunção, localizada no bairro da Gamboa, Rio de Janeiro. Ele corresponde ao Trabalho de Conclusão do Curso de Paisagismo, da escola de Belas Artes – UFRJ. As propostas foram fundamentadas em pesquisas qualitativas do local. Ele tem como objetivo proporcionar melhores condições de vida para a comunidade, a partir da implantação de áreas de lazer comunitário. O projeto paisagístico surge mediante a análise da área, e do seu entorno, e tem como objetivo oferecer melhores condições sociais e ambientais, gerando novas formas de viver e se relacionar no espaço público. Para tal, foram levados em consideração os seguintes aspectos: circulação; observando de que maneira e por onde ocorrem os fluxos, *arborização*; verificando se a vegetação existente é suficiente para proporcionar um bom conforto térmico e ambiental, *áreas de permanência*; onde os moradores possam conviver e se relacionar.

Palavras-chaves: projeto paisagístico, revitalização, praça.

Revitalização da Praça Coronel Assunção

UNIVERSIDADE FEDERAL DO RIO DE JANEIRO
CENTRO DE LETRAS E ARTES
ESCOLA DE BELAS ARTES
DEPARTAMENTO DE ARTES UTILITÁRIAS
CURSO DE PAISAGISMO

TCC CURSO DE PAISAGISMO – ATA DE AVALIAÇÃO DA BANCA FINAL – 2020-1

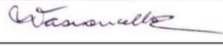
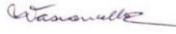
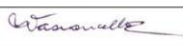
Estudante:	JESSICA MARIA ESTRADA DOS SANTOS	DRE: 118104673
Título do Trabalho:	Praça da Harmonia, Gamboa: projeto de requalificação paisagística	GRAU FINAL: 9,0
ORIENTADOR(A):	Prof. Dr. Virgínia Maria Nogueira de Vasconcellos 	
CO-ORIENTADOR(A):	x	
AVALIADOR(a) INTERNO (a) 1	Prof. Dr. Jane Celina Santucci 	
AVALIADOR(A) externo (a):	Arquiteta Victória Robadey 	

NOMES E ASSINATURAS

Dinâmica

O(a) orientador(a) presidirá e coordenará a sessão de apresentação e defesa, cabendo a tarefa de preencher a ATA de Avaliação. A banca possui duração de 1 hora. O(a) graduando(a) disporá de até **15 (quinze) minutos** para **apresentação oral** do trabalho, **seguidos de até 30 (quarenta) minutos** para as críticas/arguições feitas por todos os membros da Banca. Os **10 minutos seguintes** são dedicados ao processo de avaliação e apresentação pública do resultado.

Parâmetros de Avaliação

Para aprovação no TCC é necessário que o(a) estudante apresente um PROJETO que contenha os requisitos mínimos para explicitar sua capacidade em lidar com as exigências paisagísticas, na esfera PRÁTICA ou TEÓRICA.

Avaliação

ALUNO (A)	NOTAS MEMBROS DA BANCA			Média Final	Situação
	INTERNO	EXTERNO	ORIENTADOR		
JESSICA MARIA ESTRADA DOS SANTOS	9,0	9,0	9,0	9,0	AP

GRAU: (9,0) NOVE
numeral por extenso

Comentários da banca e breve relato da sessão

No espaço abaixo o(a) orientador(a) DEVERÁ anotar os principais **comentários** dos membros da Banca Avaliadora, redigindo um **breve relato** da sessão de apresentação do trabalho que, por sua vez, constitui a ATA DE AVALIAÇÃO:

O trabalho foi apresentado de forma remota, pelo Google do Meet. A banca destaca a qualidade da pesquisa e da apresentação.

Data: 09/06/2021

Rubricas dos avaliadores:

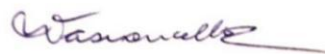

Revitalização da Praça Coronel Assunção

Parte 1: Pesquisa

Essa pesquisa tem o intuito de analisar as características físicas, ambientais e urbanísticas da Praça Coronel Assunção (Praça da Harmonia) e seu entorno - bairro da Gamboa, Rio de Janeiro. E servirá de base para o desenvolvimento do Trabalho de Conclusão de Curso – TCC, para obtenção de título de bacharel em Paisagismo, na Escola de Belas Artes da Universidade Federal do Rio de Janeiro.

Devido ao isolamento social, em razão da pandemia de Covid-19, esta pesquisa foi realizada de forma online, através de mapas, referências bibliográficas e a plataforma Google Earth (recurso Street View).

No local onde atualmente fica a praça, situava-se o Mercado da Harmonia, criado para atrair parte da excessiva demanda do Mercado Municipal da Praça XV. O mercado, devido à sua baixa movimentação, foi se transformando progressivamente em um grande cortiço. Em 1897, o local foi desapropriado e transformado em trapiche e entreposto. No entanto, a região continuou invadida por pessoas, tendo protagonizado uma epidemia de peste bubônica em 1900. O prédio que havia no local foi arruinado devido a um incêndio.

Durante a Revolta da Vacina, os restos do velho mercado foram utilizados como trincheira de vanguarda. Muito material foi retirado do local, principalmente pedras de cantaria, para a formação de barricadas em ruas próximas. Após o fim da revolta, com o objetivo de eliminar qualquer lembrança dos acontecimentos na cidade, o prefeito Pereira Passos reurbanizou totalmente a área, ordenando a construção da Praça da Harmonia no local do antigo mercado.

HISTÓRIA LOCAL

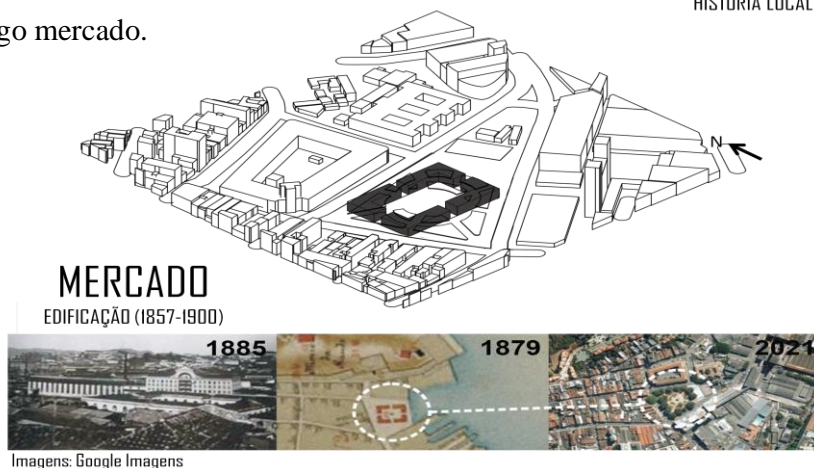

Revitalização da Praça Coronel Assunção



Em maio de 1959, foi inaugurado um busto em homenagem ao Coronel Assunção, situado hoje no interior da praça, cuja peça foi feita em bronze e pedestal de granito. O monumento, de autoria do escultor Ruffo Fanucchi, possuía, até 2007, um canhão de cada lado do pedestal e um cão em posição de guarda na frente do busto. O cão imortalizado na obra pertenceu ao Coronel e era conhecido como Brutus.



Imagem: Google Imagens



A praça conta com eventos culturais, como feiras e apresentações de roda de capoeira.

Revitalização da Praça Coronel Assunção

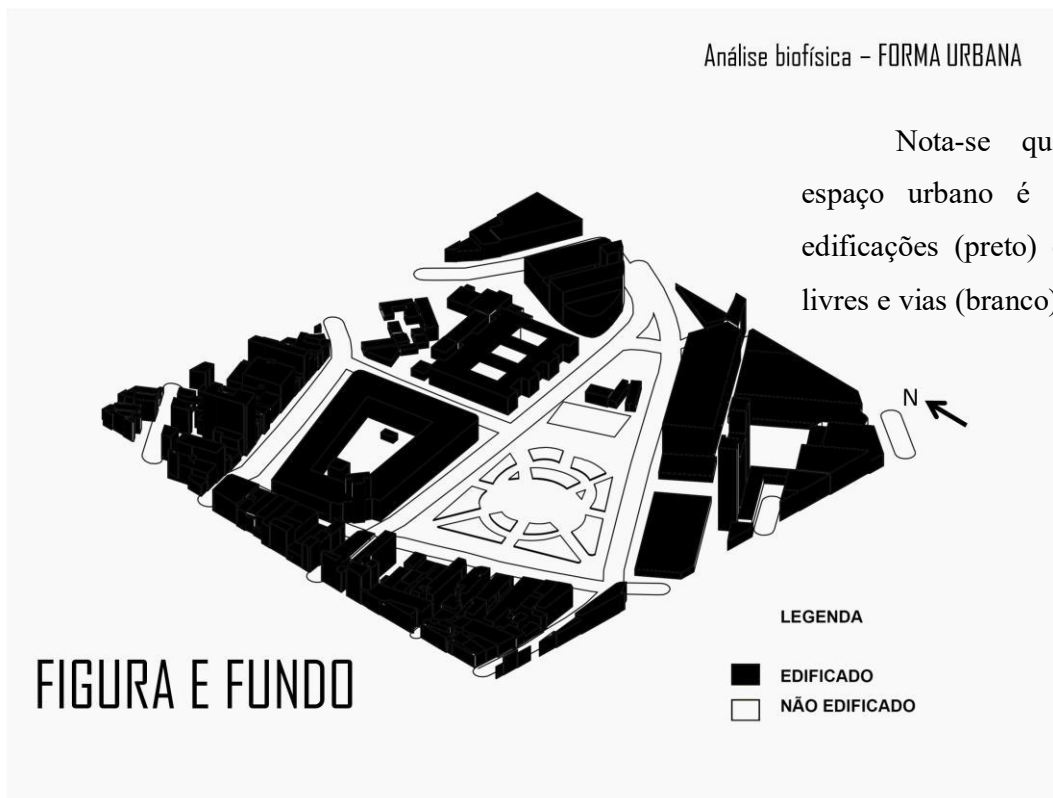
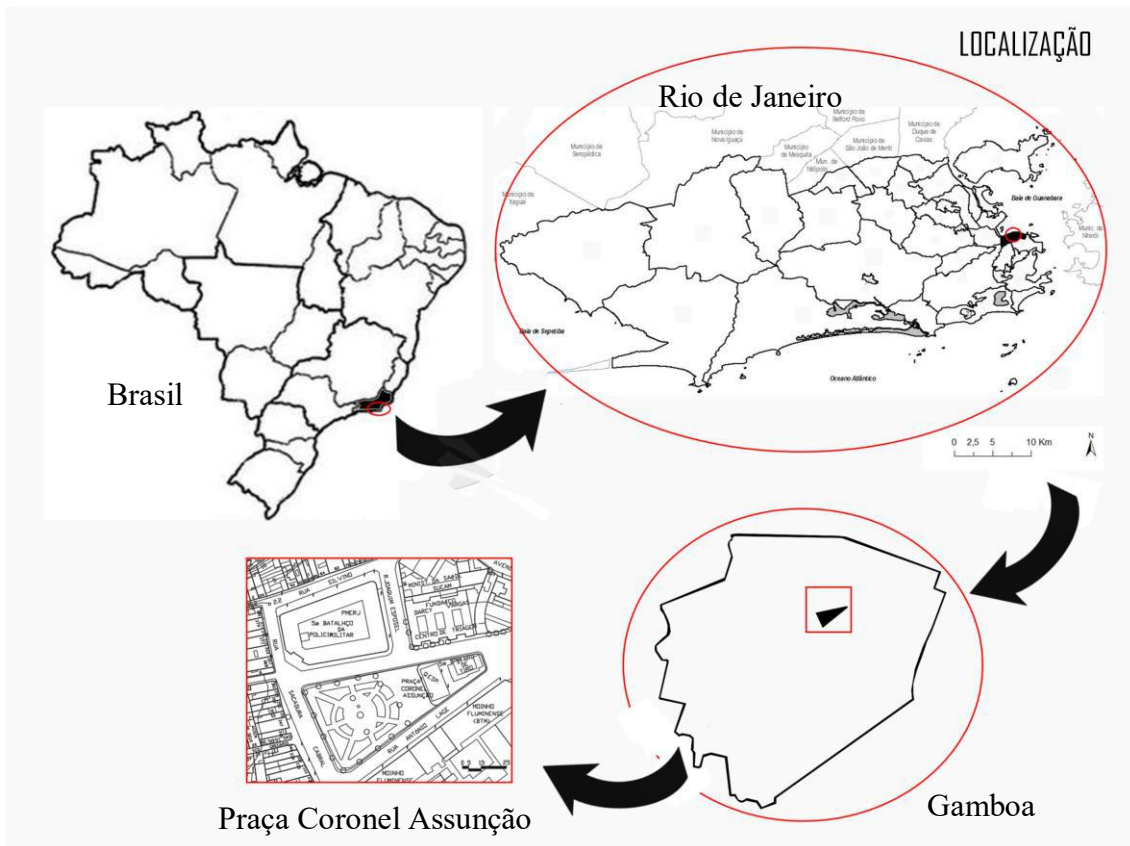

Revitalização da Praça Coronel Assunção

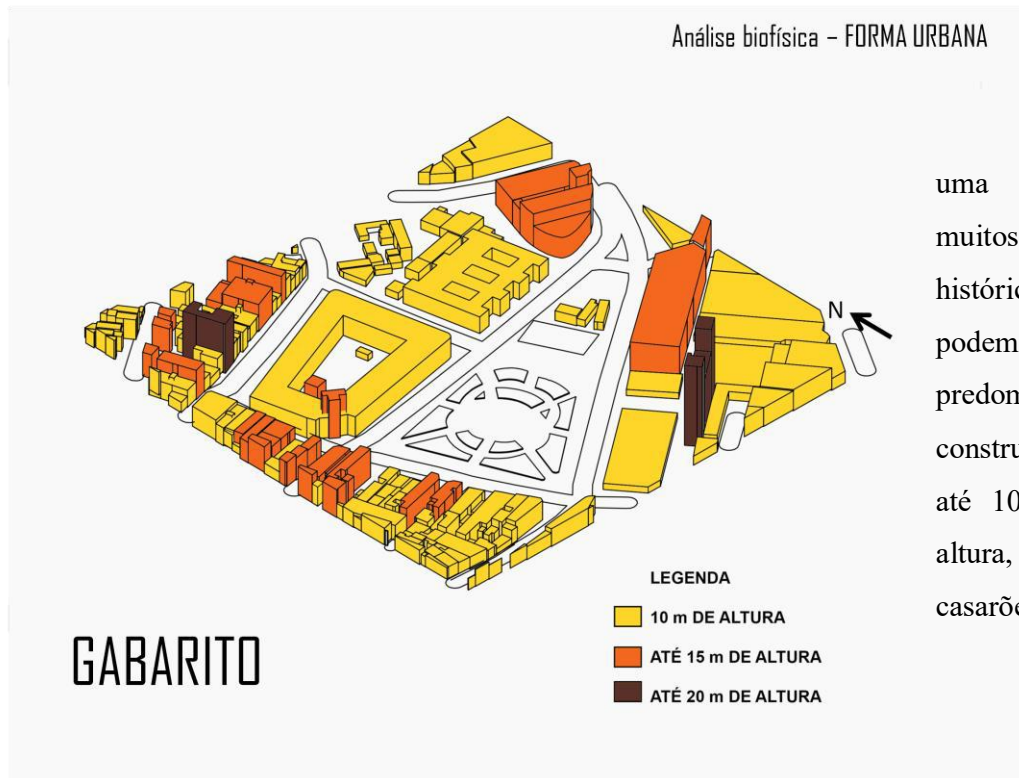

Análise biofísica - FORMA URBANA

C.P.R.J. – Tombado em 2006, edificação modernista. Inicialmente, foi um albergue para pessoas carentes e imigrantes, onde pudessem descansar, ter assistência médica e alimentação. Hoje um centro psiquiátrico.

Sindicato dos Estivadores – O sindicato já foi responsável por passeatas e atos públicos afim de lutar pelos direitos dos trabalhadores e preservação do seu trabalho.

5º B.P.M. - Edificação de 1908 com traços góticos, passou recentemente por uma restauração.

EDIFICAÇÕES HISTÓRICAS



Moinho – Primeira fábrica de moagem de trigo do país. Foi tombado em 1986. Atualmente foi comprada pela Automy Investimentos & Affiliates, os quais deverão implantar um projeto de retrofit que engloba diversos setores.

Revitalização da Praça Coronel Assunção

As edificações se dividem em sua maioria em uso misto ou totalmente comercial, contendo também área institucional e de infraestrutura pública.



TABELA DE ÁRVORES

Nº.	CÓDIGO	NOME CIENTÍFICO	NOME POPULAR	PORTE (m)	DIÂMETRO DA COPA (m)	COR DA FOLHA
1	LITO	<i>Licania tomentosa</i>	Oiti	10 m	6 m	VERDE
2	CAES	<i>Caesalpinia esquinota</i>	Pau - Brasil	8 m	12 m	VERDE
3	DEFL	<i>Delonix regia</i>	Flamboyant	8 m	15 m	VERDE
5	PAAQ	<i>Pachira aquatica</i>	Munguba	8 m	6 m	VERDE
6	TECA	<i>Terminalia catappa</i>	Amendoeira	10 m	10 m	VERDE
7	CAPA	<i>Carica papaya</i>	Mamoeiro	8 m	1,5 m	VERDE
8	ARCO	<i>Araucaria columnaris</i>	Pinheiro	1 m	10 m	VERDE

TABELA DE PALMEIRA

Nº.	CÓDIGO	NOME CIENTÍFICO	NOME POPULAR	PORTE (m)	DIÂMETRO DA COPA (m)	COR DA FOLHA
4	LICH	<i>Livistona chinensis</i>	Palmeira leque da China	15 m	4 m	VERDE

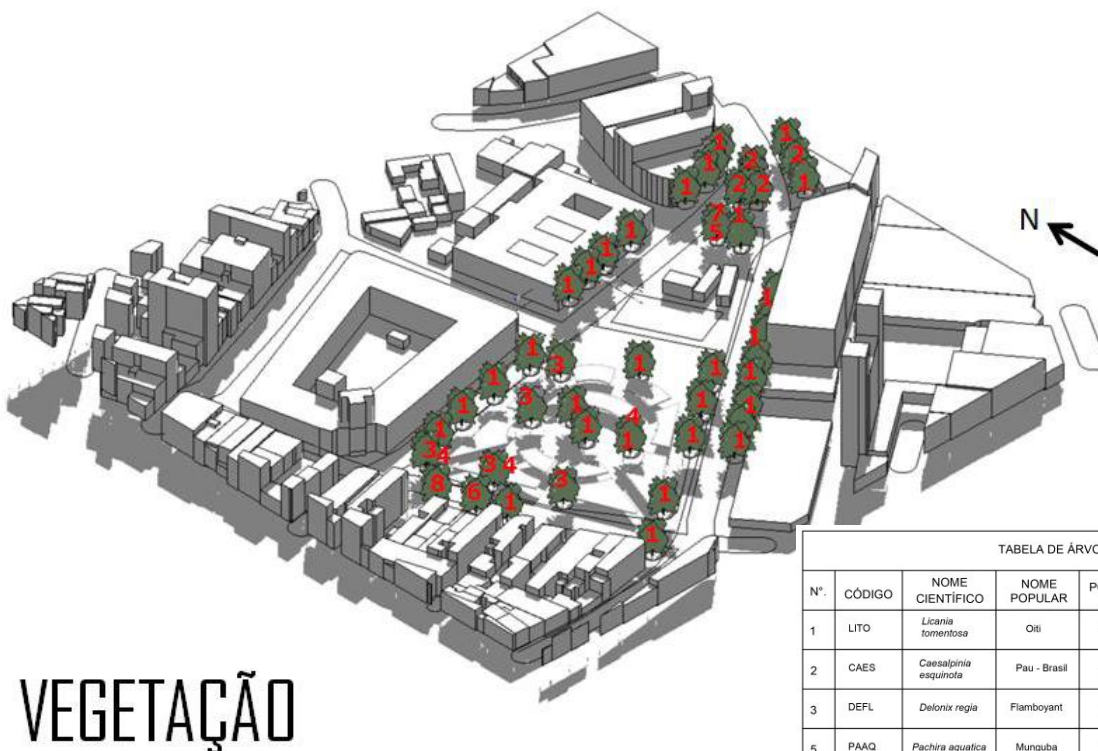
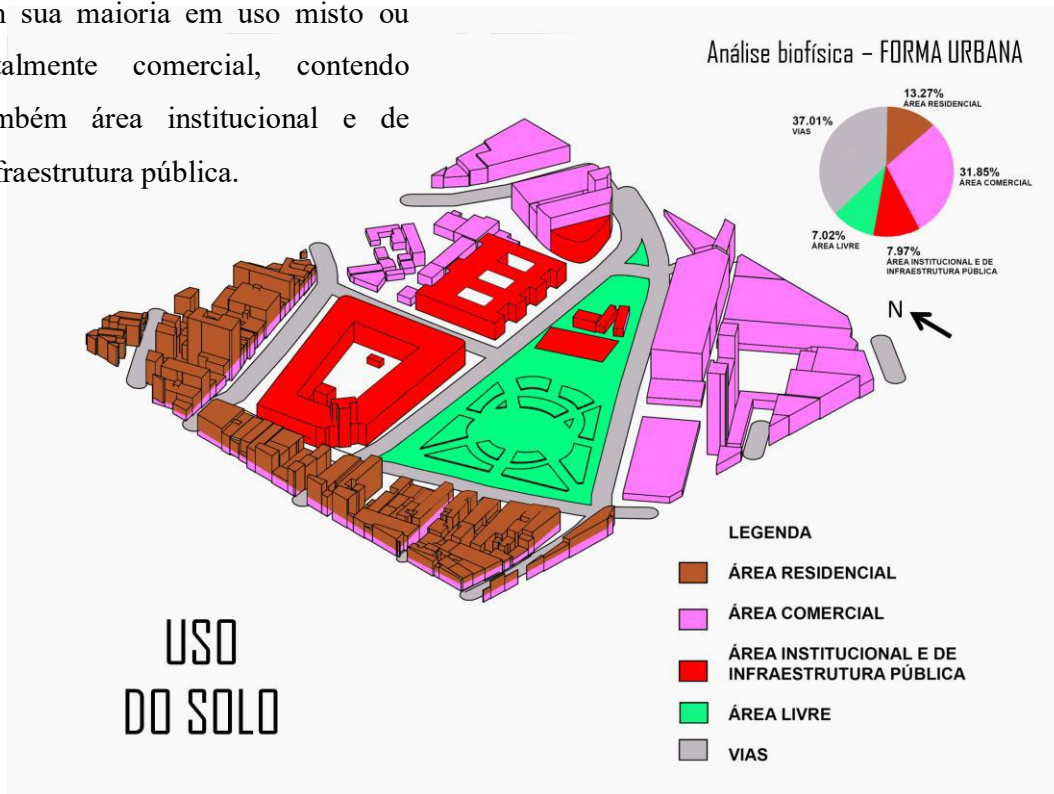
INSOLAÇÃO SOLSTÍCIO DE INVERNO

Percebe-se que no inverno a área de entorno da Praça da Harmonia, mantém grande incidência de raios solares, permanecendo mais quente nas áreas vermelhas e laranjas.



Fonte: <http://mapasolar.rio/>

INSOLAÇÃO SOLSTÍCIO DE VERÃO

No verão a incidência de raios solares é ainda maior, tornando a área hiper quente, nota-se a predominância das áreas vermelhas.



Fonte: <http://mapasolar.rio/>

Revitalização da Praça Coronel Assunção

Análise bioclimática

Solstício de Inverno
9h

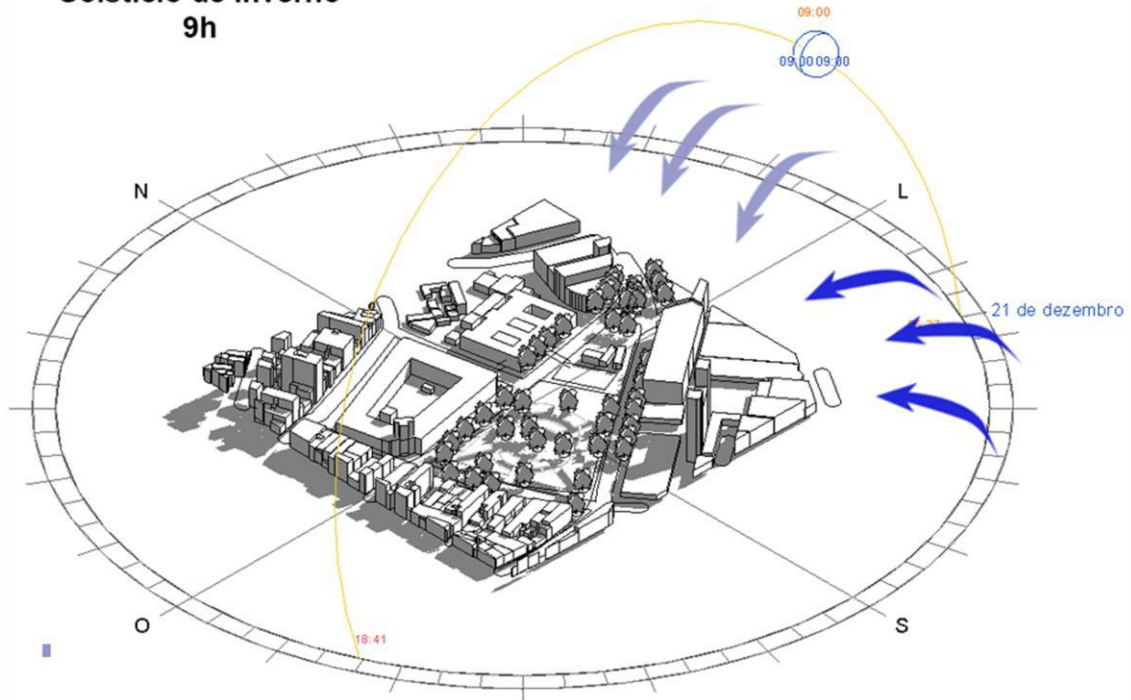

Análise bioclimática

Solstício de Inverno
12h

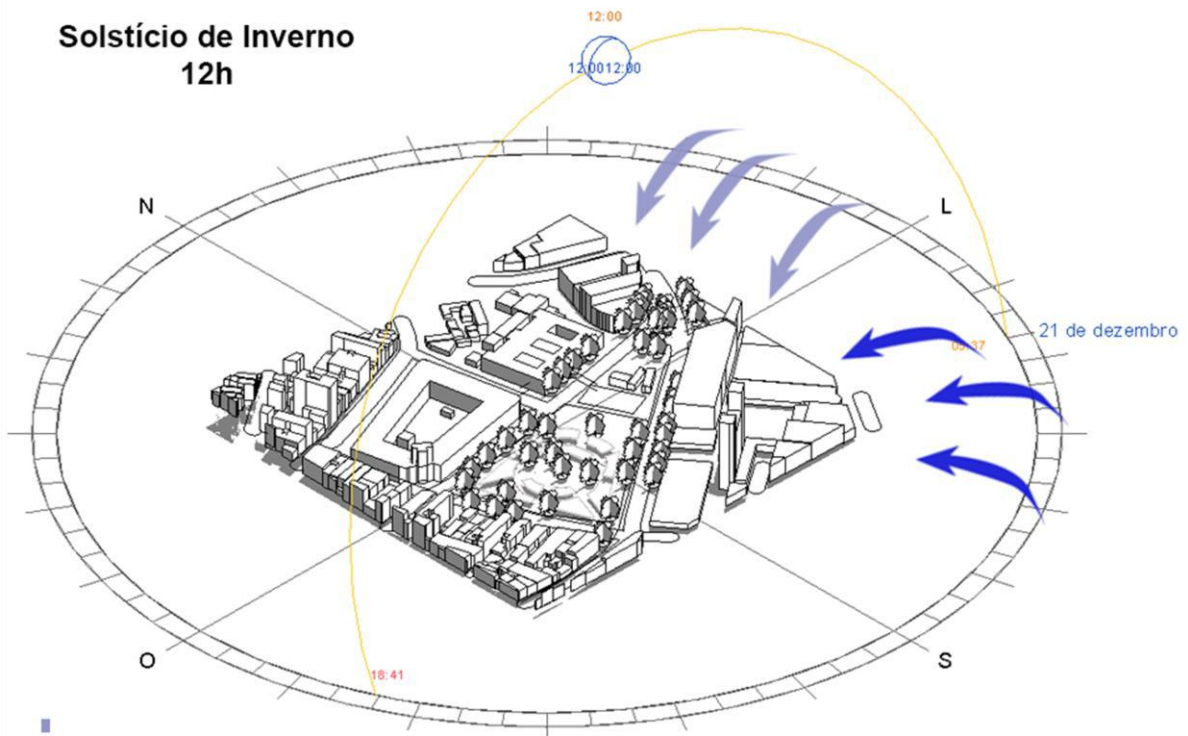

Revitalização da Praça Coronel Assunção

Análise bioclimática

Solstício de Inverno
15h

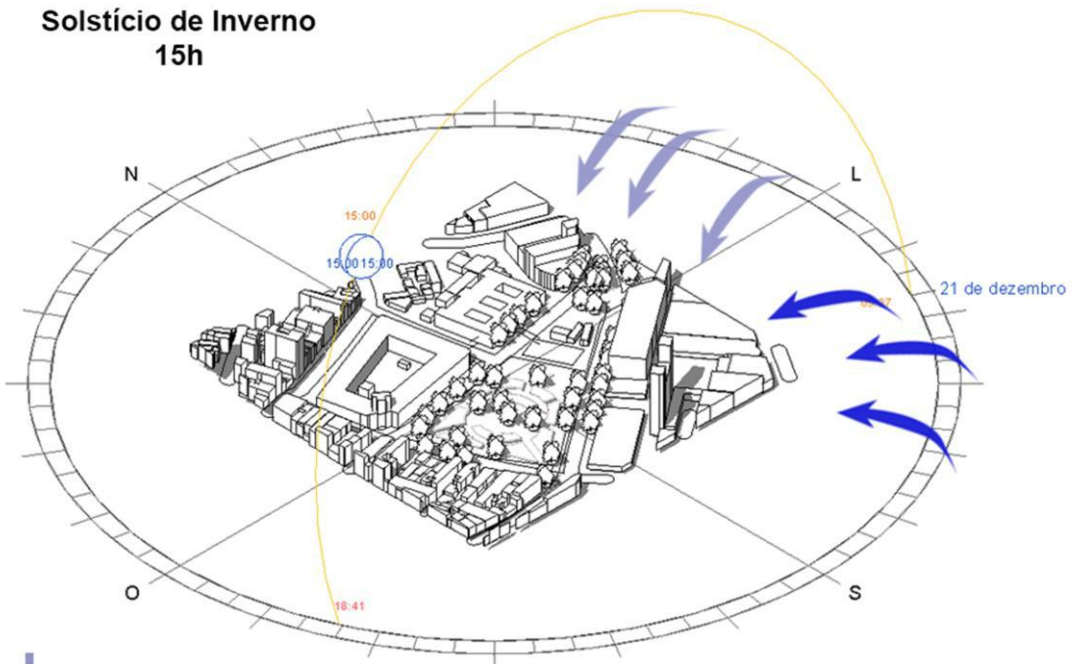

Análise bioclimática

Solstício de Verão
9h

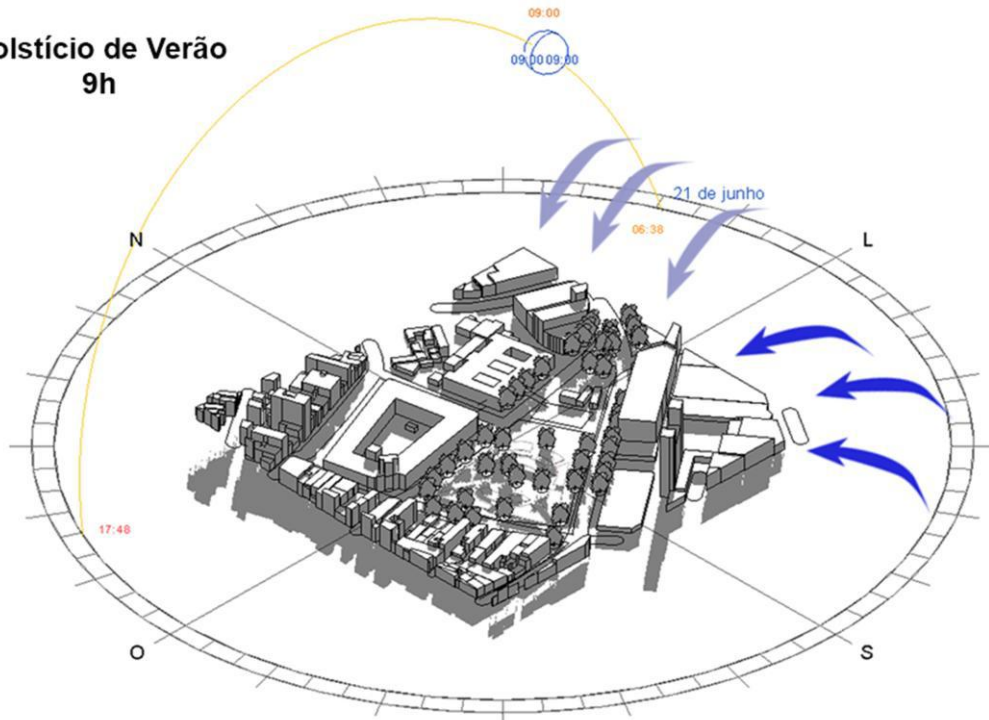

Revitalização da Praça Coronel Assunção

Análise bioclimática

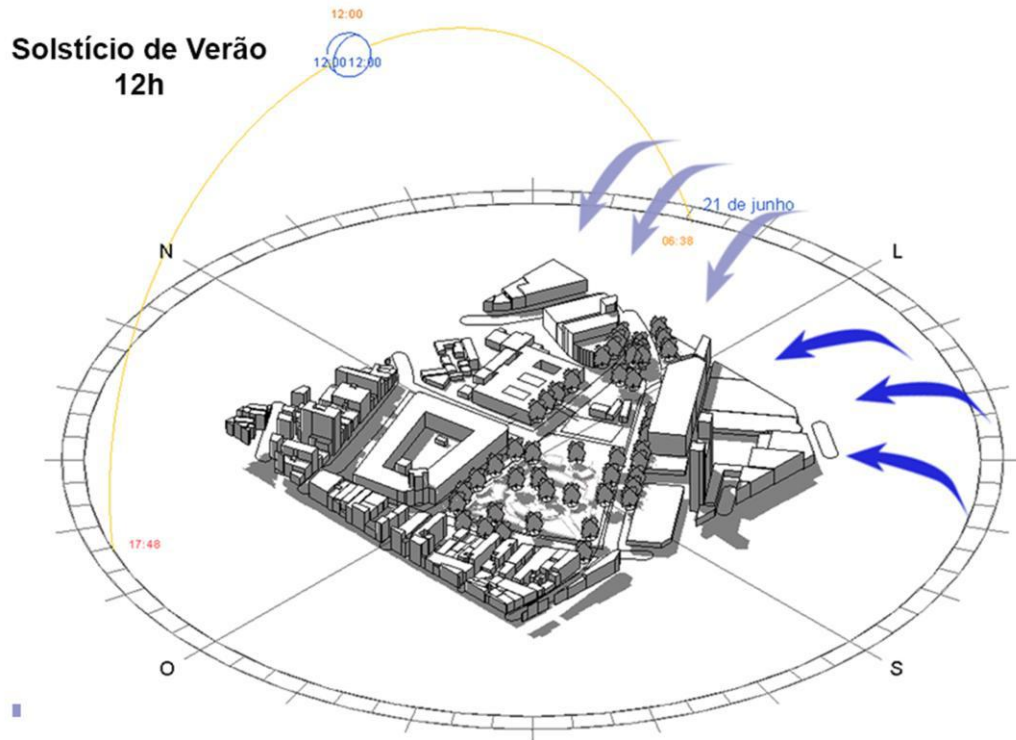

Análise bioclimática

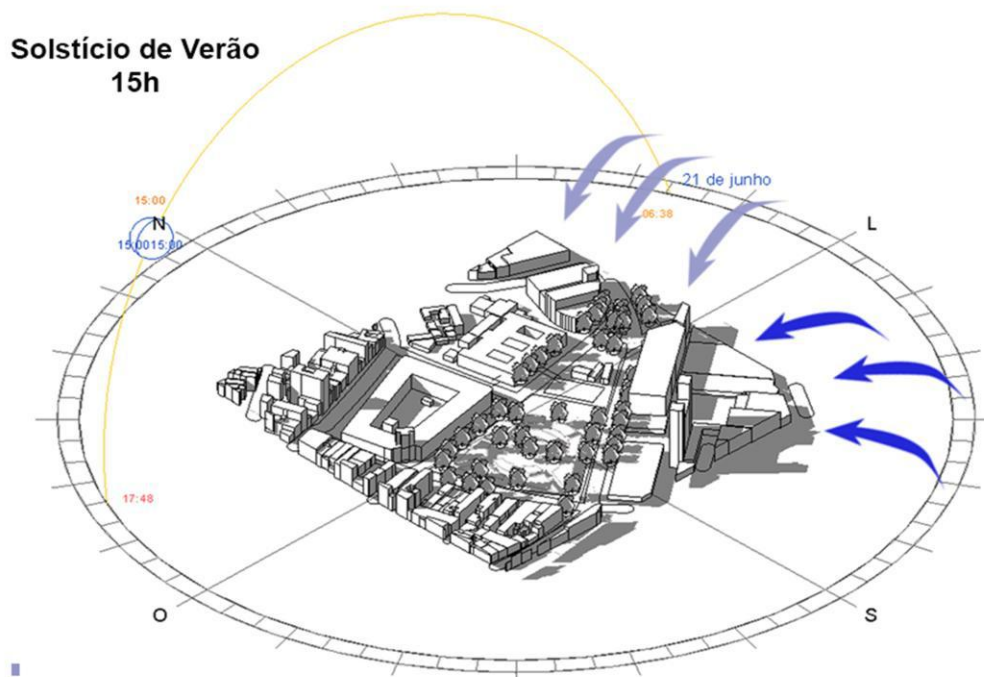

Revitalização da Praça Coronel Assunção

Os ventos predominantes encontram o conjunto do antigo Moinho Fluminense como uma barreira que impede que o mesmo penetre em maior intensidade na praça. Já os ventos secundários possuem maior facilidade de penetração.

Percebe-se que o local é de fácil acesso, podendo utilizar o Veículo Leve Sobre Trilhos – VLT, ônibus ou veículo próprio, além de estações próximas de bicicletas “Bike Itaú”.

A facilidade de locomoção é um ponto essencial em uma praça pública.

Prancha – ACESSIBILIDADE E FLUXOS

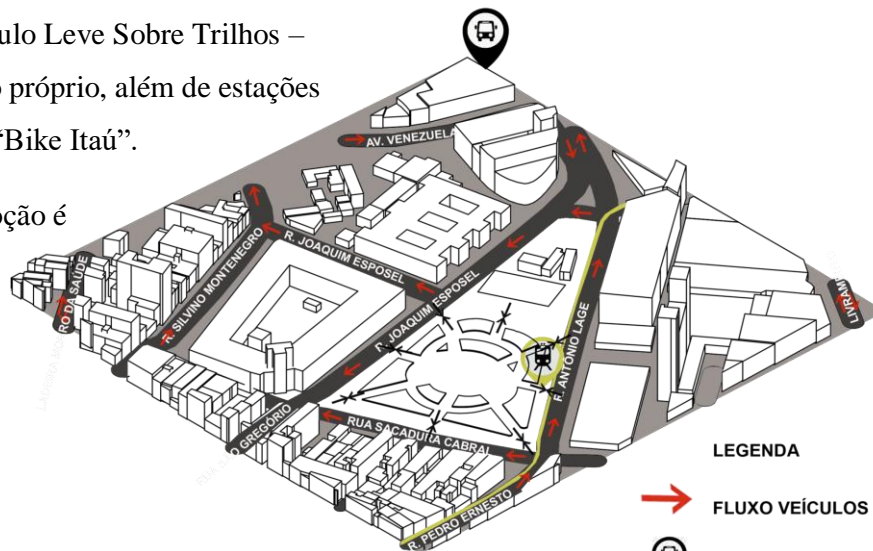

ACESSIBILIDADE E FLUXOS



Prancha – ANÁLISE COMPORTAMENTAL

Neste mapa, identificamos que nos arredores da Praça possuem marcos referenciais como o Moinho Fluminense, Batalhão da Polícia Militar e também o monumento no interior da praça.

O Stand de Tiro da PM foi marcado como uma área negativa, por ocupar um espaço considerado grande, o qual poderia ser um complemento a praça.

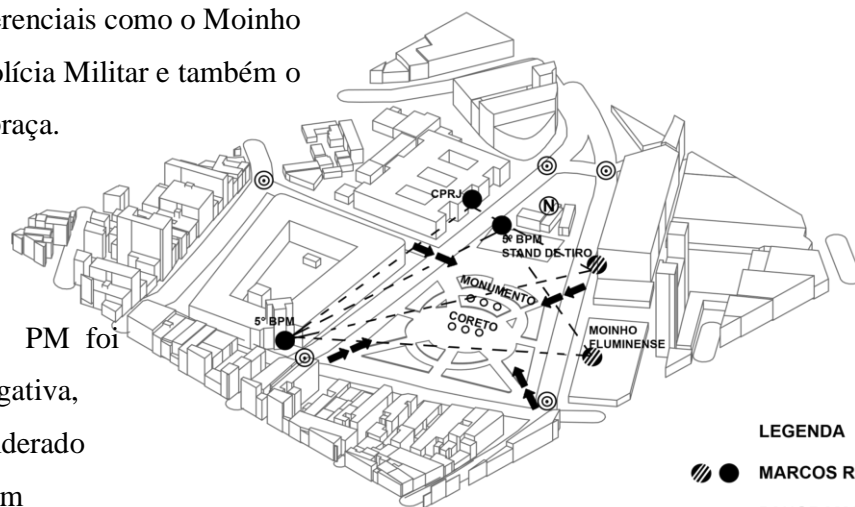

TRIANGULAÇÃO

Revitalização da Praça Coronel Assunção

Parte 2 – Projeto

Após compreender a problemática local, a partir da pesquisa, gerou-se o programa de necessidades. Para tal, foram levados em consideração os seguintes aspectos: fluxo de pedestres e veículos, de maneira a observar qual o melhor percurso de atravessamento peatonal; arborização, verificando se a vegetação existente contempla e contribui para o conforto térmico; e área de permanência e convívio, se é satisfatória.

Área infantil
ATI
Vegetação
Quadra poliesportiva
Atividades temporárias
Anfiteatro/ chafariz
Área livre e passagem
Integração das faixas etárias
Bancos e mesas de jogos
Área de estar
Acessibilidade/ fluxos internos



Revitalização da Praça Coronel Assunção



Revitalização da Praça Coronel Assunção



TABELA DE ARVORES					
Nº	CODIGO	NOME POPULAR	QTD. (UN.)	DIAMETRO (CM)	COMPRIMENTO (M)
1	01	Pinus	10	10	10,00
2	02	Castanea	5	8	12,00
3	03	Jacarandá	3	8	10,00
4	04	Pinus	2	8	10,00
5	05	Pinus	2	8	10,00
6	06	Pinus	1	8	10,00
7	07	Pinus	1	8	10,00
8	08	Pinus	1	8	10,00

TABELA DE PALMEIRA					
Nº	CODIGO	NOME POPULAR	QTD. (UN.)	DIAMETRO (CM)	COMPRIMENTO (M)
1	01	Palmeira	2	10	10,00
2	02	Palmeira	2	10	10,00

TABELA DE FORMIGÃO					
Nº	CODIGO	NOME POPULAR	QTD. (UN.)	DIAMETRO (CM)	COMPRIMENTO (M)
1	01	Formigão	10	10	10,00
2	02	Formigão	10	10	10,00

LEGENDA DE REPRESENTAÇÃO GRÁFICA DE ARVORES E PALMEIRA					
SÍMBOLO	LEGENDA				
[Symbol]	OP1				
[Symbol]	OP2				
[Symbol]	OP3				
[Symbol]	OP4				
[Symbol]	OP5				
[Symbol]	OP6				
[Symbol]	OP7				
[Symbol]	OP8				
[Symbol]	OP9				
[Symbol]	OP10				

LEGENDA DE REPRESENTAÇÃO GRÁFICA DE EQUIPAMENTOS					
SÍMBOLO	LEGENDA				
[Symbol]	MULTIFUNÇÃO				
[Symbol]	REMOVA BENTINA TIPIA				
[Symbol]	ESQUITELO				
[Symbol]	ROTAÇÃO VERTICAL				
[Symbol]	JMILACAO DE CARRINHA				
[Symbol]	SIMULACAO DE CAVALARIA TIPO				

LEGENDA DE REPRESENTAÇÃO GRÁFICA DE ARQUITETURA					
SÍMBOLO	LEGENDA				
[Symbol]	BALANÇO DUBLO				
[Symbol]	GRÁFICA				
[Symbol]	TRIPA TIPIA				
[Symbol]	GANÇONIA TIPIA				
[Symbol]	ESCORREGA				

LEGENDA DE REPRESENTAÇÃO GRÁFICA DE ELEMENTOS CONSTRUTOS					
SÍMBOLO	LEGENDA				
[Symbol]	BANCO DE CONCRETO				
[Symbol]	MESA DE VÁRIAS COMBINAÇÕES DE CONCRETO				
[Symbol]	GOLIA DE ARVORE				

TABELA DE PISO					
SÍMBOLO	LEGENDA				
1	CONCRETO DERIVANTE COR AZUL				
2	PISO EMBORRACHADO BREVETADO PLÁSTICO ALTA TIRADA				
3	SABIMBO				
4	CONCRETO DERIVANTE COR NATURAL DE CONCRETO				
5	PEROLINHA BRANCA				
6	CONCRETO				

DELLI CORSO DE COMPOSIÇÃO ARQUITETÓNICA
 Rua da Praça Coronel Assunção, Praça da Armadilha,
 Vila Militar, Rio de Janeiro, RJ
 Telefone: (21) 2500-1000
 E-mail: delli@dellicorso.com.br
 Projeto: 2023

Nº de Projeto: **314**

Revitalização da Praça Coronel Assunção



9 PERSPECTIVA ARQUITETÔNICA
SEM ESCALA



7 PERSPECTIVA FÍSICA
SEM ESCALA



8 PERSPECTIVA FÍSICA
SEM ESCALA



9 PERSPECTIVA FÍSICA
SEM ESCALA

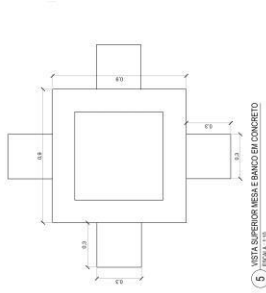

5 VISTA SUPERIOR MESMO BANCO EM CONCRETO
ESCALA 1:10

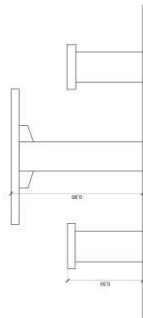

4 VISTA FRONTAL MESMO BANCO EM CONCRETO
ESCALA 1:10

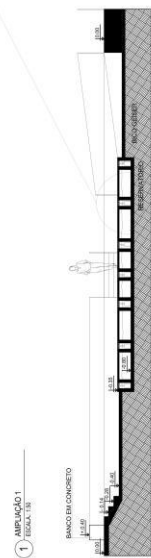
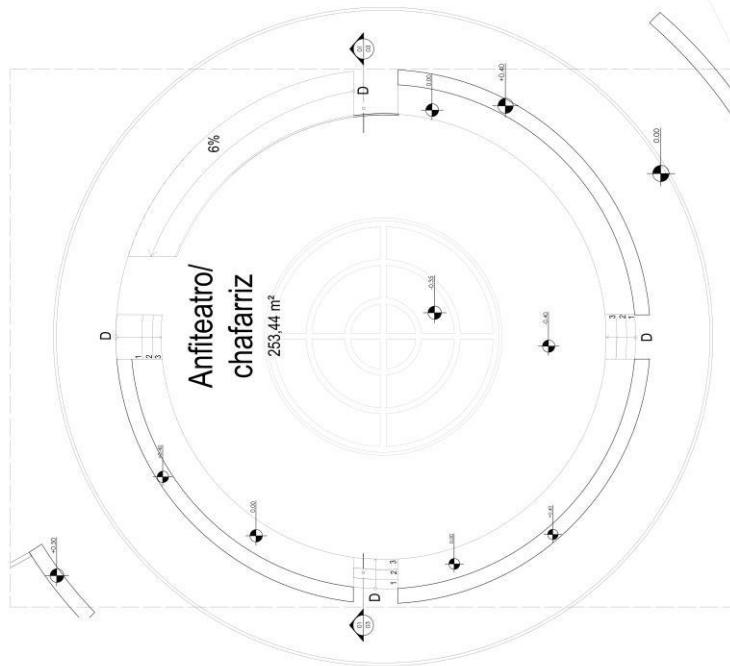

3 IMPLANTAÇÃO
ESCALA 1:10

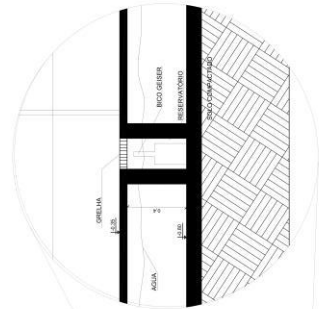

3 IMPLANTAÇÃO
ESCALA 1:10

Revitalização da Praça Coronel Assunção

Referências bibliografia

- <https://rioquepassou.com.br/2006/09/28/praca-da-harmonia/>
- <http://www.eliomar.com.br/rio-antigo-praca-da-harmonia/>
- <https://blogportomaravilha.wordpress.com/tag/praca-da-harmonia/>
- <https://diariodorio.com/cariocas-pedem-melhorias-na-praca-da-harmonia-na-gamboa/>
- <https://diariodoporto.com.br/praca-da-harmonia-a-queridinha-do-porto/>
- <https://www.data.rio/>
- [https://pt.wikipedia.org/wiki/Pra%C3%A7a_da_Harmonia_\(Rio_de_Janeiro\)](https://pt.wikipedia.org/wiki/Pra%C3%A7a_da_Harmonia_(Rio_de_Janeiro))